



DESIGN GUIDE

본 그래픽 매뉴얼은 APICE의 모든 시각전달 매체에 대한 디자인 관리지침서로 APICE의 이미지 향상과 관리를 위하여 다음 사항을 올바르게 이해하고 반드시 준수하여야 한다.

- 1** 본 그래픽 매뉴얼은 APICE의 디자인 시스템 관리 규정집이므로 외부에 무단으로 유출하거나 복제 할 수 없으며, 제작을 위한 발주 시에도 항목별로 필요한 부분만 파일에서 발췌하여 대여하고, 작업완료와 동시에 즉시 회수 한다.
- 2** 본 그래픽 매뉴얼의 내용 중 시대적 요구나 상황 변화에 따라 필요하다고 인정된 경우에는 해당 항목의 점진적인 수정, 보완이 있을 수 있으며, 이 때에도 반드시 관리부서를 중심으로 협의체를 구성하여 면밀한 연구 검토를 거친 후 수정 시행하여야 한다.
- 3** 원고의 재생 또는 복제 시에는 USB에 수록된 공식 파일만을 활용할 수 있으며, USB의 모든 정보는 훼손 또는 분실되지 않도록 보관, 관리하여야 한다.
- 4** 본 그래픽 매뉴얼에 수록된 어떠한 부분도 임의로 해석하거나 내용을 변경하여 사용할 수 없으며, 기타 문의사항이나 해석이 필요한 경우에는 반드시 담당부서와 협의하도록 한다.

MANUAL CONTENTS

Basic System / Application System
기본시스템 및 응용디자인시스템

USB DATE

USB 데이터는 ai, jpeg, PDF로 구성되어 있다.



Print Date: illustrator Data(ai)로 Adobe사의 프로그램으로 편집 및 수정이 가능한 데이터.
Image Date: 매뉴얼 각 섹션 별 jpeg와 PDF로 변환된 데이터.

USAGE ENVIRONMENT

For IBM & Mac

본 매뉴얼에 사용된 이미지는 무단으로 사용할 수 없다.

본 매뉴얼의 설명문안 중 PANTONE Color는 팬톤사의 등록상표이며 팬톤사에서 제시하고 있는 색상배합표의 명칭으로, 정확한 색의 재현을 위해서는 반드시 본 색상표를 활용하도록 한다.



APICE

WONDERFUL LIFESTYLE

Design Concept

최고의 기술력이
행복으로 연결되는 공간,
APICE

Design Keyword

BEST

[최고]

CONNECTION

[연결]

Design Motif



[화살표]



[연결]







Basic System

- BS 01 워드마크
- BS 02 워드마크 공간규정
- BS 03 워드마크 작도법
- BS 04 심볼마크
- BS 05 심볼마크 공간규정
- BS 06 슬로건
- BS 07 시그니처 세로형
- BS 08 시그니처 세로형 / 공간규정
- BS 09 시그니처 세로형 / 작도법
- BS 10 시그니처 가로형
- BS 11 시그니처 가로형 / 공간규정
- BS 12 시그니처 가로형 / 작도법
- BS 13 브랜드 시그니처
- BS 14 전용색상
- BS 15 색상활용
- BS 16 배경색에 따른 색상활용
- BS 17 사용금지규정
- BS 18 그래픽모티브
- BS 19 지정서체

워드마크는 APICE B.I의 기본 요소로서 APICE의 이미지를 대내외에 알리는 시각 커뮤니케이션의 핵심이 되는 대표적 상징물이다. 워드마크의 임의 변경이나 조작은 APICE의 이미지를 훼손하므로 정확성을 기하여 형태나 색상 등의 변형된 사용을 하지 않도록 세심한 주의를 요하며 full Color 사용을 원칙으로 한다.

워드마크

APICE

Grid

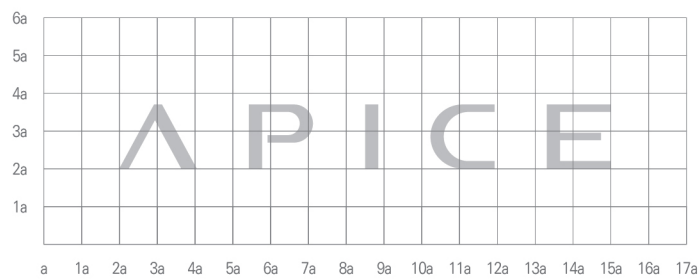

최소규격

APICE

15.5mm

워드마크 공간규정은 APICE B.I의 기본 요소로서 APICE의 이미지를 대내외에 알리는 시각 커뮤니케이션의 핵심이 되는 기본 요소이다. 임의 변경이나 조작은 APICE의 이미지를 훼손하므로 정확성을 기하여 사용시 변형되지 않도록 세심한 주의를 요하며 모든 원고의 사용은 매뉴얼 USB의 컴퓨터 데이터에 의해 축소, 확대하여 사용하는 것을 원칙으로 한다.

워드마크 공간규정

공간규정 1 (최소 공간규정)



공간규정 2

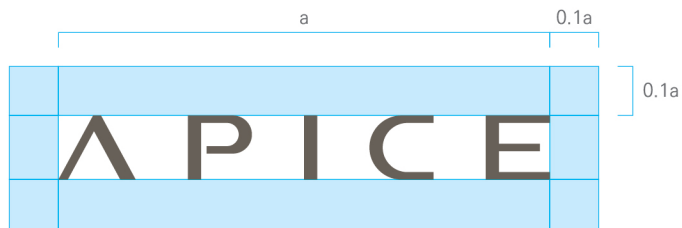

워드마크 작도법은 APICE B.I의 기본 요소로서 APICE의 이미지를 대내외에 알리는 시각 커뮤니케이션의 핵심이 되는 기본 요소이다. 임의 변경이나 조작은 APICE의 이미지를 훼손하므로 정확성을 기하여 사용시 변형되지 않도록 세심한 주의를 요하며 모든 원고의 사용은 매뉴얼 USB의 컴퓨터 데이터에 의해 축소, 확대하여 사용하는 것을 원칙으로 한다.

워드마크 작도법

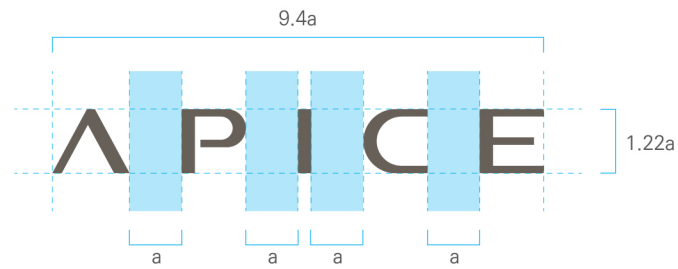

APICE 워드마크의 자간을 a 라고 할 때,
APICE 워드마크의 넓이는 $9.4a$,
APICE 워드마크의 높이는 $1.22a$ 이다.

※표기된 수치는 오차율이 있을 수 있습니다.

심볼마크는 APICE B.I의 기본 요소로서 APICE의 이미지를 대내외에 알리는 시각 커뮤니케이션의 핵심이 되는 대표적 상징물이다. 심볼마크의 임의 변경이나 조작은 APICE의 이미지를 훼손하므로 정확성을 기하여 형태나 색상 등의 변형된 사용을 하지 않도록 세심한 주의를 요하며 full Color 사용을 원칙으로 한다.

심볼마크



Grid

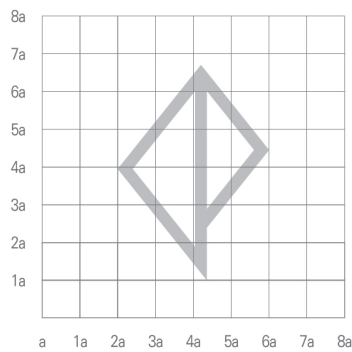

최소규격



5mm

심볼마크 공간규정은 APICE B.I의 기본 요소로서 APICE의 이미지를 대내외에 알리는 시각 커뮤니케이션의 핵심이 되는 기본 요소이다. 임의 변경이나 조작은 APICE의 이미지를 훼손하므로 정확성을 기하여 사용시 변형되지 않도록 세심한 주의를 요하며 모든 원고의 사용은 매뉴얼 USB의 컴퓨터 데이터에 의해 축소, 확대하여 사용하는 것을 원칙으로 한다.

심볼마크 공간규정

공간규정 1 (최소 공간규정)

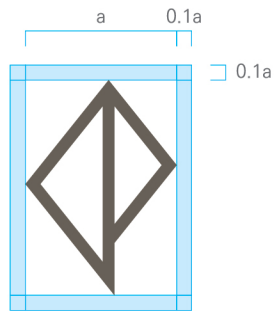

공간규정 2

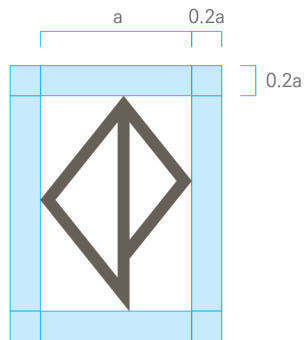

슬로건은 APICE B.I의 기본 요소로서 APICE의 이미지를 대내외에 알리는 시각 커뮤니케이션의 핵심이 되는 대표적 상징물이다. 슬로건의 임의 변경이나 조작은 APICE의 이미지를 훼손하므로 정확성을 기하여 형태나 색상 등의 변형된 사용을 하지 않도록 세심한 주의를 요하며 full Color 사용을 원칙으로 한다.

슬로건

WONDERFUL LIFESTYLE

Grid

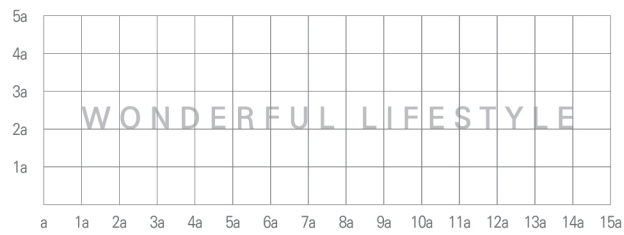

최소규격



시그니처는 APICE B.I의 기본 요소로서 APICE의 이미지를 대내외에 알리는 시각 커뮤니케이션의 핵심이 되는 대표적 상징물이다. 시그니처의 임의 변경이나 조작은 APICE의 이미지를 훼손하므로 정확성을 기하여 형태나 색상 등의 변형된 사용을 하지 않도록 세심한 주의를 요하며 full Color 사용을 원칙으로 한다.

시그니처
세로형



Grid

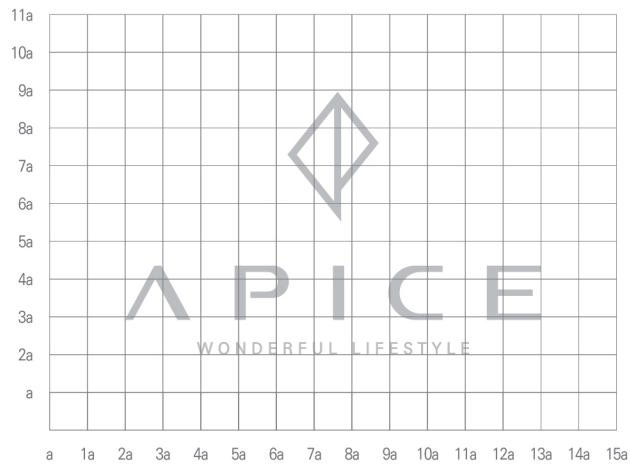

최소규격



15.5mm

시그니처 공간규정은 APICE B.I의 기본 요소로서 APICE의 이미지를 대내외에 알리는 시각 커뮤니케이션의 핵심이 되는 기본 요소이다. 임의 변경이나 조작은 APICE의 이미지를 훼손하므로 정확성을 기하여 사용시 변형되지 않도록 세심한 주의를 요하며 모든 원고의 사용은 매뉴얼 USB의 컴퓨터 데이터에 의해 축소, 확대하여 사용하는 것을 원칙으로 한다.

시그니처
세로형
공간규정

공간규정 1 (최소 공간규정)

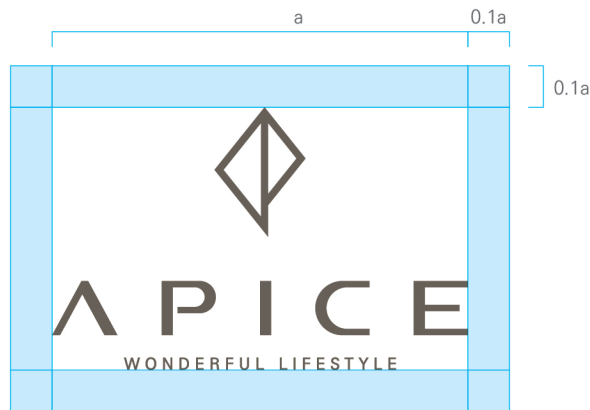

공간규정 2

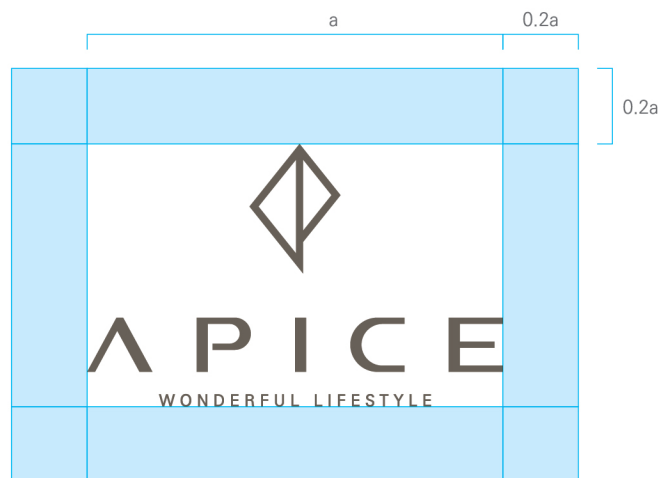

시그니처 작도법은 APICE B.I의 기본 요소로서 APICE의 이미지를 대내외에 알리는 시각 커뮤니케이션의 핵심이 되는 기본 요소이다. 임의 변경이나 조작은 APICE의 이미지를 훼손하므로 정확성을 기하여 사용시 변형되지 않도록 세심한 주의를 요하며 모든 원고의 사용은 매뉴얼 USB의 컴퓨터 데이터에 의해 축소, 확대하여 사용하는 것을 원칙으로 한다.

시그니처 세로형 작도법

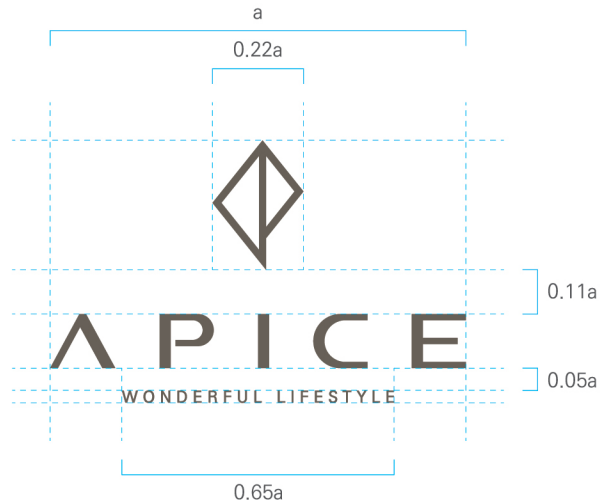

APICE 워드마크의 넓이를 a 라고 할 때,
APICE 심볼마크의 넓이는 $0.22a$,
APICE 슬로건의 넓이는 $0.65a$,
APICE 심볼마크와 워드마크의 간격은 $0.11a$
APICE 워드마크와 슬로건의 간격은 $0.05a$ 이다.

※표기된 수치는 오차율이 있을 수 있습니다.

시그니처는 APICE B.I의 기본 요소로서 APICE의 이미지를 대내외에 알리는 시각 커뮤니케이션의 핵심이 되는 대표적 상징물이다. 시그니처의 임의 변경이나 조작은 APICE의 이미지를 훼손하므로 정확성을 기하여 형태나 색상 등의 변형된 사용을 하지 않도록 세심한 주의를 요하며 full Color 사용을 원칙으로 한다.

시그니처 가로형



Grid



최소규격



20.5mm

시그니처 공간규정은 APICE B.I의 기본 요소로서 APICE의 이미지를 대내외에 알리는 시각 커뮤니케이션의 핵심이 되는 기본 요소이다. 임의 변경이나 조작은 APICE의 이미지를 훼손하므로 정확성을 기하여 사용시 변형되지 않도록 세심한 주의를 요하며 모든 원고의 사용은 매뉴얼 USB의 컴퓨터 데이터에 의해 축소, 확대하여 사용하는 것을 원칙으로 한다.

시그니처
가로형
공간규정

공간규정 1 (최소 공간규정)



공간규정 2



시그니처 작도법은 APICE B.I의 기본 요소로서 APICE의 이미지를 대내외에 알리는 시각 커뮤니케이션의 핵심이 되는 기본 요소이다. 임의 변경이나 조작은 APICE의 이미지를 훼손하므로 정확성을 기하여 사용시 변형되지 않도록 세심한 주의를 요하며 모든 원고의 사용은 매뉴얼 USB의 컴퓨터 데이터에 의해 축소, 확대하여 사용하는 것을 원칙으로 한다.

시그니처 가로형 작도법

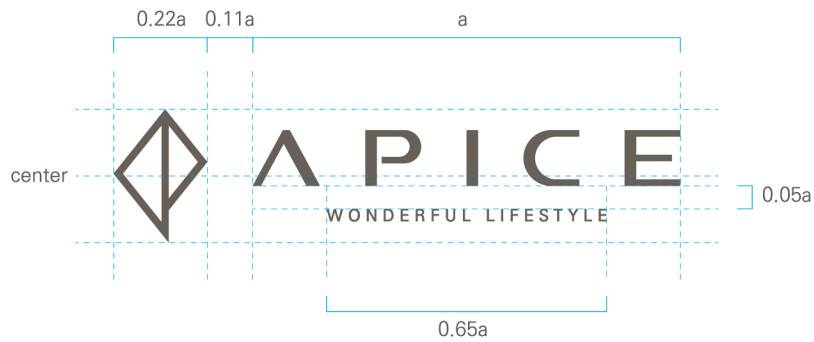

APICE 워드마크의 넓이를 a 라고 할 때,
APICE 심볼마크의 넓이는 $0.22a$,
APICE 슬로건의 넓이는 $0.65a$,
APICE 심볼마크와 워드마크의 간격은 $0.11a$,
APICE 워드마크와 슬로건의 간격은 $0.05a$ 이다.

APICE 워드마크/슬로건 과 심볼마크는 서로 중앙에 위치한다.

※표기된 수치는 오차율이 있을 수 있습니다.

브랜드 시그니처는 적용 상황에 맞는 조합을 선택, 활용할 수 있고, 임의 변경이나 조작은 APICE의 이미지를 훼손하므로 정확성을 기하여 사용시 변형되지 않도록 세심한 주의를 요하며 모든 원고의 사용은 매뉴얼 USB의 컴퓨터 데이터에 의해 축소, 확대하여 사용하는 것을 원칙으로 한다.

브랜드
시그니처

APICE CITY



APICE CENTUM



APICE PLUS



APICE B.I의 색상은 주요색상과 보조색상으로 구분되어있다. APICE B.I의 브랜드마크는 각종 시각매체에 적용하여 APICE의 이미지를 전달하는 기능을 하므로 일관된 색상 이미지를 전달하는 것이 중요하다. 색상의 효과적인 사용을 위해서는 세심한 주의가 필요하며 제작 시 의문사항이 있을 때에는 반드시 담당부서와 협의하여 제작하도록 한다.

전용색상



Main Color

APICE Warm Gray

PANTONE 405 C
Spot Color C56 M53 Y59 K26

Sub Color

APICE Red

PANTONE 7421 C
Spot Color C39 M93 Y62 K46

APICE Blue

PANTONE 7699 C
Spot Color C84 M55 Y36 K14

APICE Gold

PANTONE 729 C
Spot Color C27 M50 Y76 K07

색상활용은 APICE의 이미지 형성에서 중요한 요소이며 각 매체별로 브랜드마크를 효과적으로 표현하기 위한 원칙이다. 기본형의 기본색상 외에 1도표현 및 특수인쇄에 관한 활용 예로, 일관된 이미지를 위해 사용상 철저한 관리가 필요하며 임의로 변형하여 이미지를 손상시키는 경우는 없어야 한다. 또한 모든 원고의 사용은 매뉴얼 USB의 컴퓨터 데이터에 의해 축소, 확대하여 사용하는 것을 원칙으로 한다.

색상활용

Full Color



Sub Color



Pantone Color
405 C



Pantone Color
7421 C



Pantone Color
7699 C



Pantone Color
729 C

시그니처를 적용할 경우 명확하고 식별 가능하도록 하는 것이 매우 중요하며, 배경색과의 명도 대비가 클수록 선명하게 드러날 수 있다. 가장 바람직한 배경 색상의 활용은 백색 배경에 전용색상으로 표현하는 것이나, APICE의 이미지 표현이 잘 드러날 수 있는 범위 내에서 다양한 배경색을 활용할 수 있다.

배경색에 따른
색상활용



※흑백 인쇄 시 배경색 명도가 60%를 초과하는 경우 시그니처를 네거티브로 표현할 수 있다.

사용금지규정

APICE B.I의 기본 요소인 워드마크의 형태를 임의로 바꿀 경우 본래의 이미지가 손상되므로 반드시 표준 형태를 사용해야 한다. 본 항의 예시는 색상을 잘못 사용한 경우나 임의로 형태를 변경한 경우, 다른 그래픽 요소들이 이미지를 손상시킨 경우이다. 이러한 적용은 시각적 인지도를 낮추고, 이미지의 혼란을 초래하므로 이와 비슷한 어떤 방법도 사용해서는 안되며 만일 사용 가능성에 대한 의문점이 발생할 경우에는 담당부서에 문의하여 본래의 이미지가 변형되지 않도록 한다.

 심볼마크를 비율을 왜곡한 경우



 브랜드마크의 컬러를 임의로 변경한 경우



 브랜드마크의 요소를 변형한 경우



 로고타입을 임의로 변경한 경우



 브랜드마크의 비율을 왜곡한 경우



 브랜드마크를 라인으로 표현한 경우



 임의의 테두리를 적용한 경우



 워드마크를 유사한 색상, 명도, 채도의 바탕에 적용한 경우



 워드마크를 복잡한 패턴 및 사진위에 적용한 경우

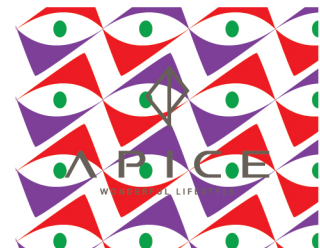

그래픽모티프는 브랜드마크 등 공식적인 표시와는 달리 별도로 디자인된 요소이다. 각종 응용매체에 적용되어 APICE의 이미지를 보조하고 적용매체의 품위를 높이며 아이덴티티를 강화하는 보조적인 역할을 한다. 적용 시 활용되는 아이템의 성격에 따라 담당부서와 상의 후 선택하여 사용하도록 한다.

그래픽모티프



그래픽모티프

활용예시를 참조하여 사용을 권장하며, 그래픽과 병행하여 사용될 이미지, 텍스트, 메타데이터 등은 제작환경에 따라 유동적으로 변형하여 사용이 가능하다.

Type_A

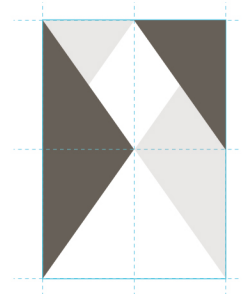
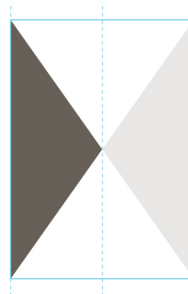
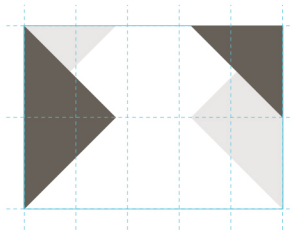
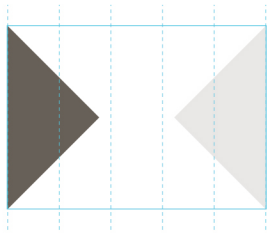

대지의 적용된 그래픽의 레이아웃을 유동적으로 변형하여 사용이 가능하며, 활용예시의 비율을 기준으로 사용을 권장한다.

Type_B

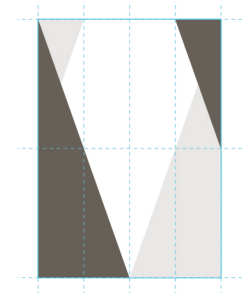
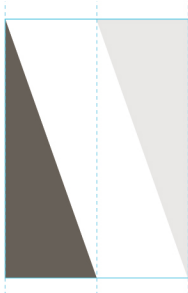
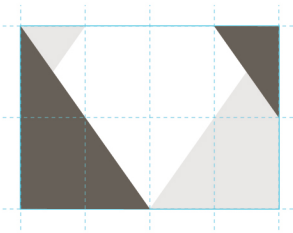
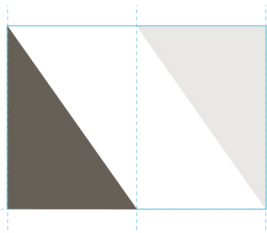

대지의 적용된 그래픽의 레이아웃을 유동적으로 변형하여 사용이 가능하며, 활용예시의 비율을 기준으로 사용을 권장한다.

지정서체는 광고, 인쇄물, 홍보물 혹은 대외 커뮤니케이션 시 사용되는 폰트이다. 서체 사용 문의는 서체를 보유하고 있는 담당부서로 한다.

지정서체

본문용

제목용

KoPub돋움체 L
KoPub돋움체 M
KoPub돋움체 B

KoPub바탕체 L
KoPub바탕체 M
KoPub바탕체 B

KoPub돋움체 B

가A | KoPub돋움체 Light
장평: 95%

APICE 아피체
가나다라마바사아자차카타파하
ABCDEFGHIJKLMNOPQRSTUVWXYZ
abcdefghijklmnopqrstuvwxyz
1234567890

가A | KoPub바탕체 Light
장평: 95%

APICE 아피체
가나다라마바사아자차카타파하
ABCDEFGHIJKLMNOPQRSTUVWXYZ
abcdefghijklmnopqrstuvwxyz
1234567890

가A | KoPub돋움체 Bold
장평: 100%

APICE 아피체
가나다라마바사아자차카타파하
ABCDEFGHIJKLMNOPQRSTUVWXYZ
abcdefghijklmnopqrstuvwxyz
1234567890

가A | KoPub돋움체 Medium
장평: 95%

APICE 아피체
가나다라마바사아자차카타파하
ABCDEFGHIJKLMNOPQRSTUVWXYZ
abcdefghijklmnopqrstuvwxyz
1234567890

가A | KoPub바탕체 Medium
장평: 95%

APICE 아피체
가나다라마바사아자차카타파하
ABCDEFGHIJKLMNOPQRSTUVWXYZ
abcdefghijklmnopqrstuvwxyz
1234567890

가A | KoPub돋움체 Bold
장평: 95%

APICE 아피체
가나다라마바사아자차카타파하
ABCDEFGHIJKLMNOPQRSTUVWXYZ
abcdefghijklmnopqrstuvwxyz
1234567890

가A | KoPub바탕체 Bold
장평: 95%

APICE 아피체
가나다라마바사아자차카타파하
ABCDEFGHIJKLMNOPQRSTUVWXYZ
abcdefghijklmnopqrstuvwxyz
1234567890

Application System

AS 01	명함A
AS 02	명함B
AS 03	소봉투
AS 04	대봉투
AS 05	레터헤드지
AS 06	메모지
AS 07	팩스용지
AS 08	서류판
AS 09	결재판
AS 10	이메일 서명
AS 11	명찰
AS 12	배지
AS 13	쇼핑백
AS 14	현판
AS 15	총별안내사인
AS 16	종합안내사인
AS 17	안내데스크
AS 18	승용차
AS 19	승합차
AS 20	유니폼
AS 21	안전모

명함은 외부인사에게 자신과 APICE를 인식시키고, 첫 이미지를 형성하는 중요한 커뮤니케이션 매체이다. 본 항에 예시된 명함은 실제크기이며, 주소 및 직책의 표기내용이 많은 경우에는 글씨체의 크기, 장평, 자간을 조정하여 사용할 수 있으나, 요소의 적용위치는 변경할 수 없다.

명함A

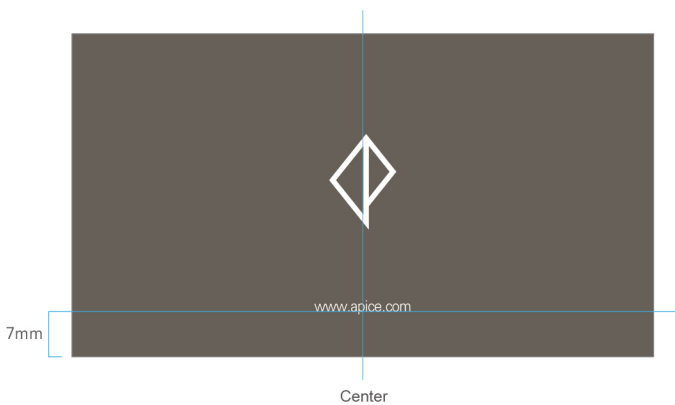
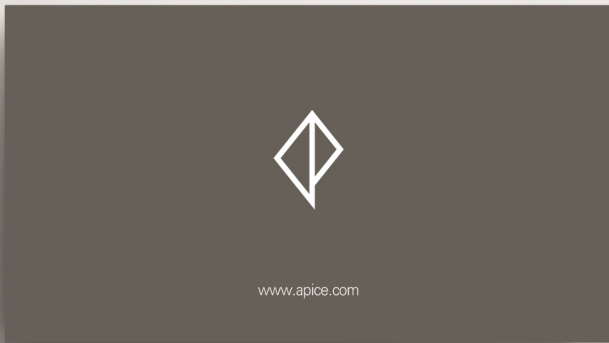

크기
90x50mm

제작방법
옵셋인쇄

재질
제작 환경에 따라 담당부서와 상의 후 선택

명함은 외부인사에게 자신과 APICE을 인식시키고, 첫 이미지를 형성하는 중요한 커뮤니케이션 매체이다. 본 항에 예시된 명함은 실제크기이며, 주소 및 직책의 표기내용이 많은 경우에는 글씨체의 크기, 장평, 자간을 조정하여 사용할 수 있으나, 요소의 적용위치는 변경할 수 없다.

명함B

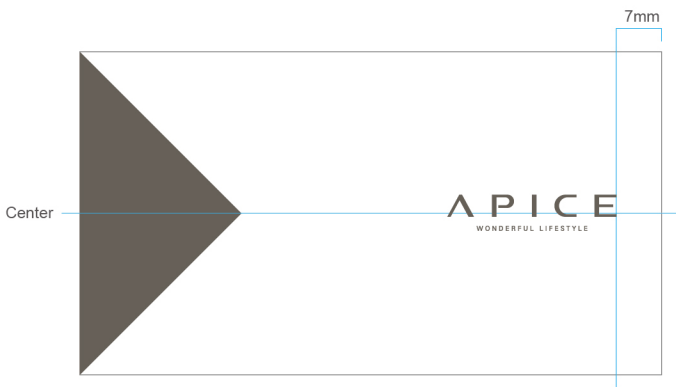

크기
90x50mm

제작방법
옵셋인쇄

재질
제작 환경에 따라 담당부서와 상의 후 선택

봉투는 크기별로 대봉투, 소봉투로 나뉘며 제작 시 주어진 규격, 색상, 인쇄, 서체 등 관련 규정을 반드시 준수하여 APICE 아이덴티티의 통일된 이미지를 대내외적으로 잘 표현할 수 있도록 한다.

소봉투

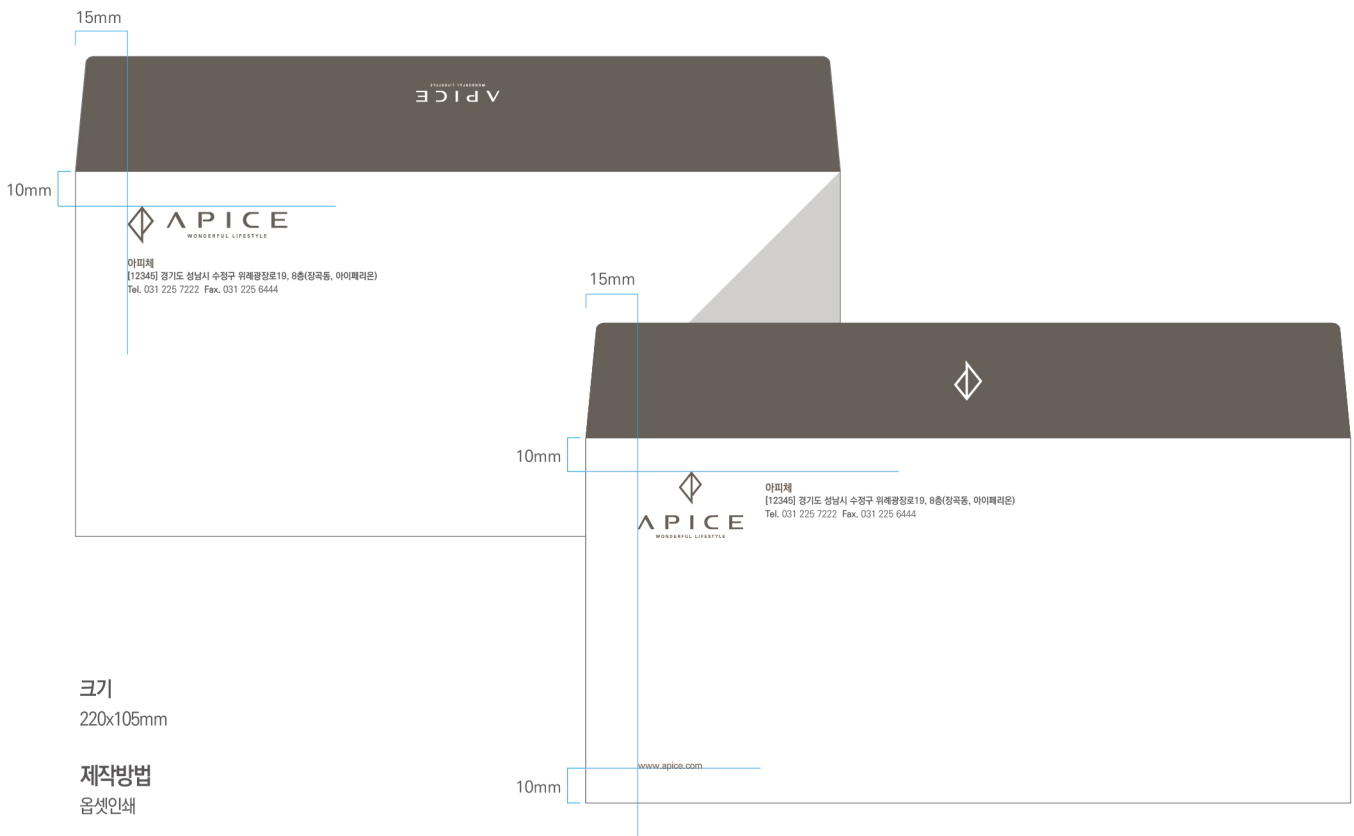

봉투는 크기별로 대봉투, 소봉투로 나뉘며 제작 시 주어진 규격, 색상, 인쇄, 서체 등 관련 규정을 반드시 준수하여 APICE 아이덴티티의 통일된 이미지를 대내외적으로 잘 표현할 수 있도록 한다.

대봉투

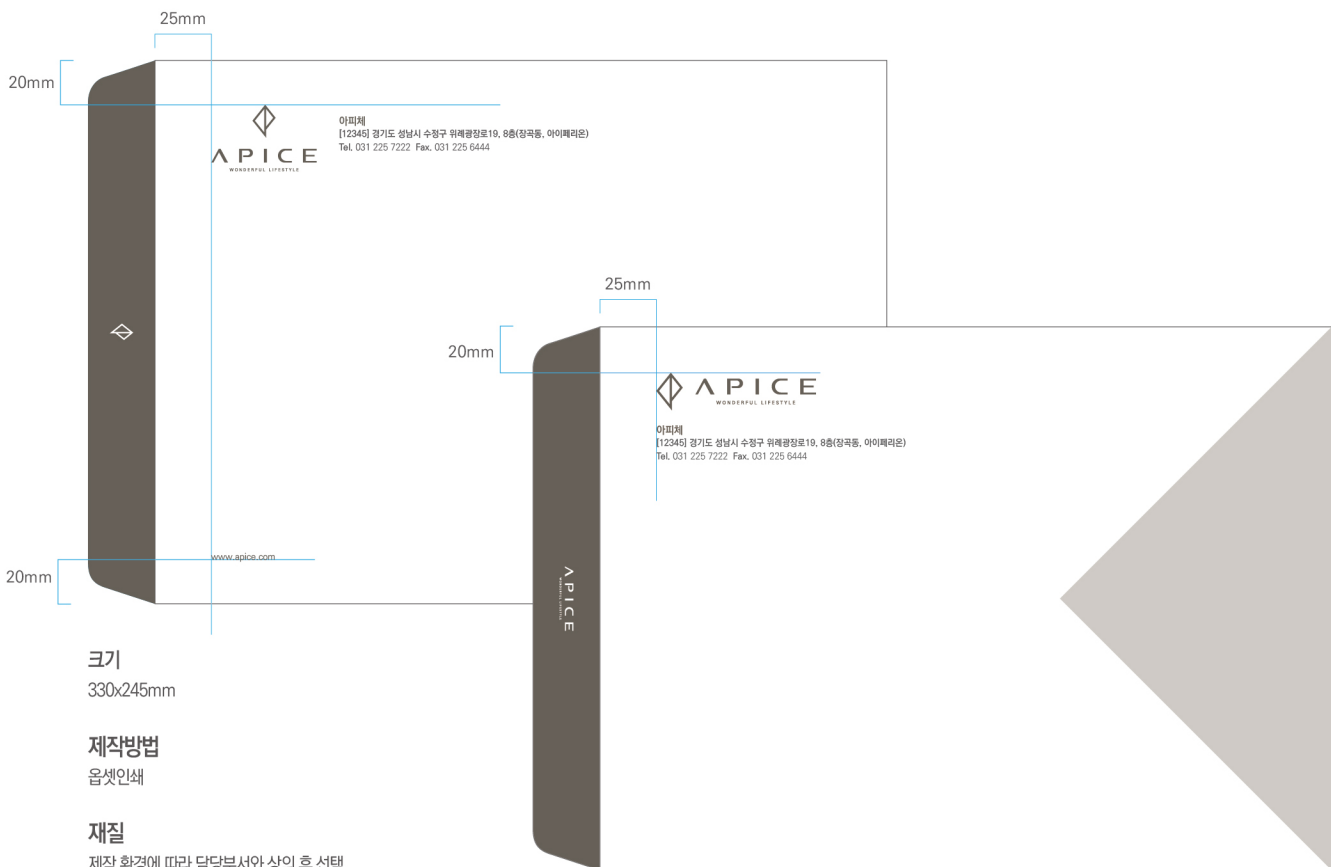
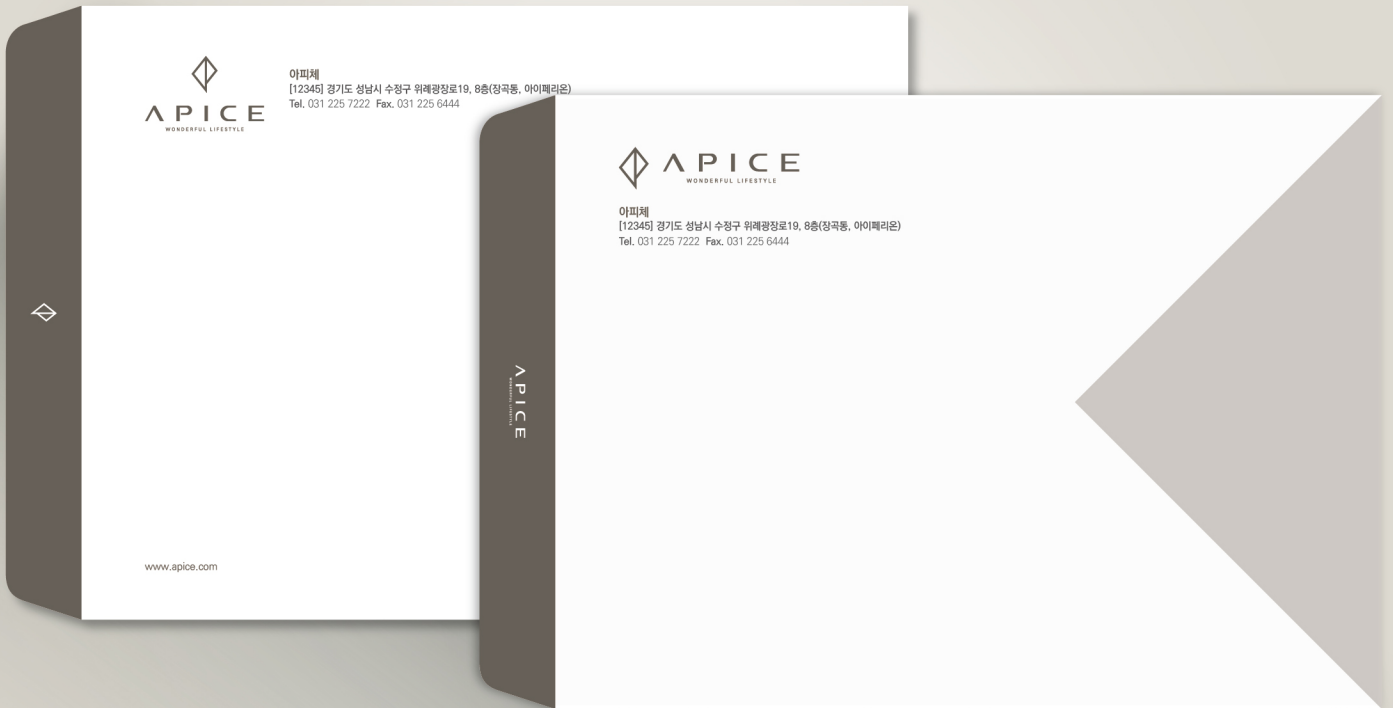

레터헤드지는 용도에 따라 사이즈를 조절하여 제작할 수 있다. 제작 시 주어진 규격, 색상, 인쇄방법등 관련 규정을 반드시 준수하여 APICE의 통일된 이미지를 대내외적으로 잘 표현할 수 있도록 한다.

레터헤드지

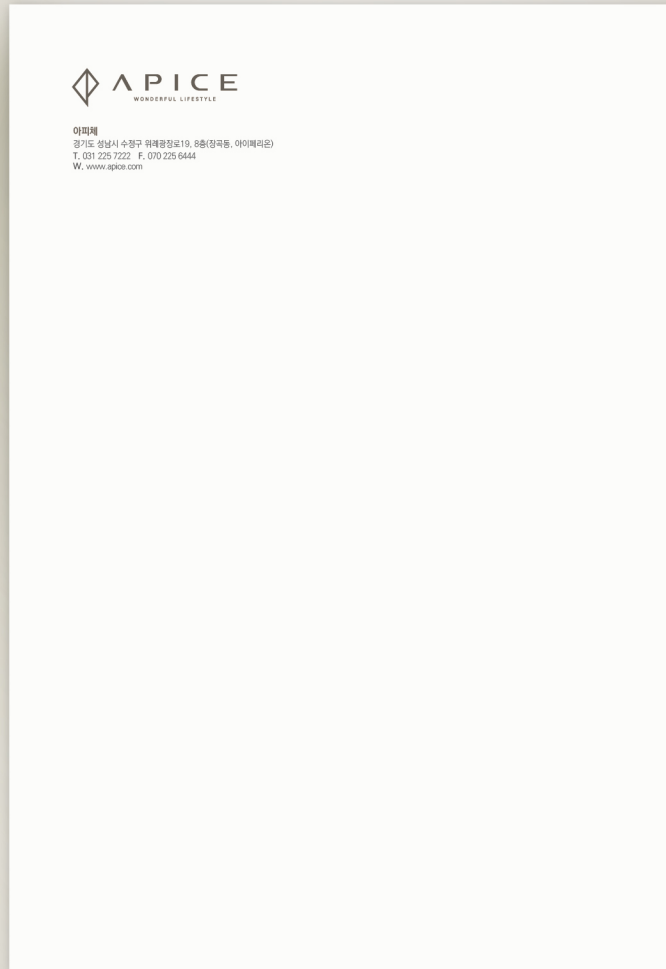

크기
210x297mm

제작방법
옵셋인쇄

재질
제작 환경에 따라 담당부서와 상의 후 선택

메모지는 용도에 따라 사이즈를 조절하여 제작할 수 있다. 제작 시 주어진 규격, 색상, 인쇄 방법 등 관련 규정을 반드시 준수하여 APICE의 통일된 이미지를 대내외적으로 잘 표현할 수 있도록 한다.

메모지



크기

대 210x297mm
소 70x70mm

제작방법

옵셋인쇄
용지 색상은 백색 계열 선택
용지 종류는 내부 규정에 따라 선택

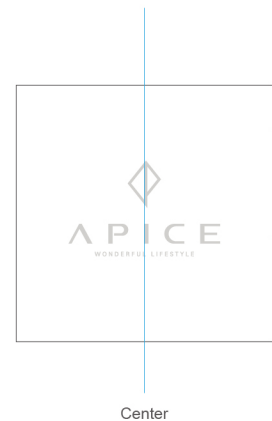
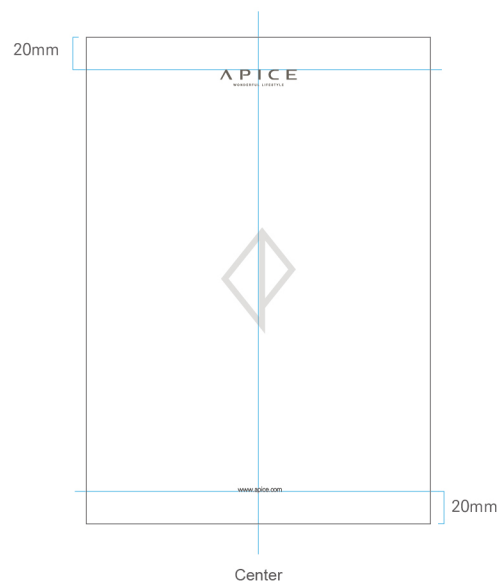

팩스용지는 용도에 따라 사이즈를 조절하여 제작할 수 있다. 제작 시 주어진 규격, 색상, 인쇄방법등 관련 규정을 반드시 준수하여 APICE의 통일된 이미지를 대내외적으로 잘 표현할 수 있도록 한다.

팩스용지

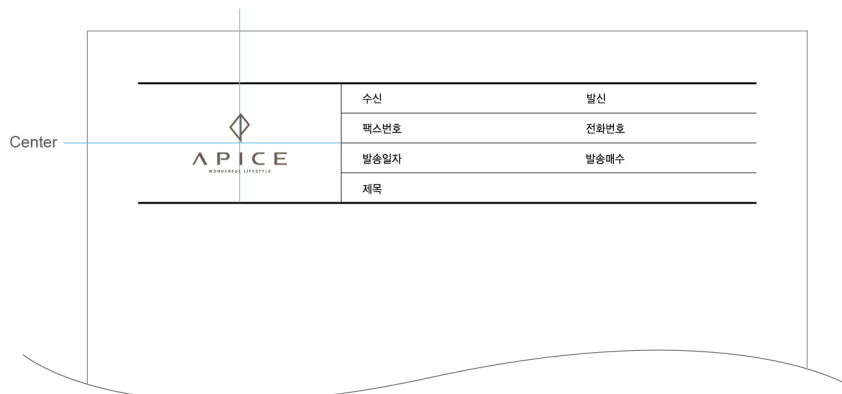
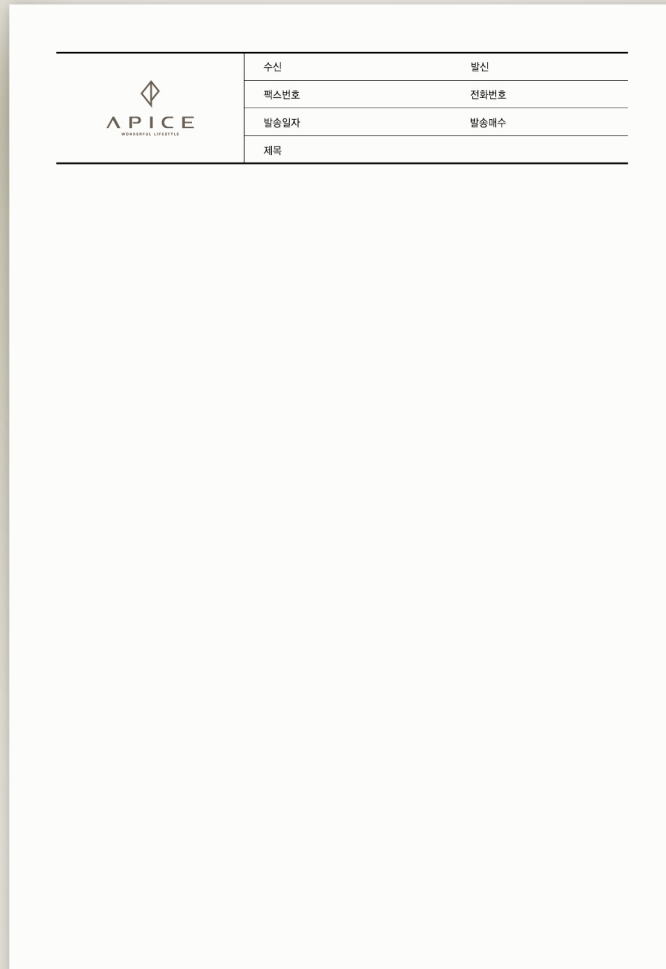

크기
210x297mm

제작방법
옵셋인쇄

재질
제작 환경에 따라 담당부서와 상의 후 선택

서류철은 각종 서류를 효율적으로 보관, 관리하기 위한 것으로 내용물의 식별이 용이하도록 별도로 필요한 기재사항을 표시한 후에 사용한다. 제작 시에는 본 항에 예시한 규정대로 규격 및 색상, 재질 등을 준수하여 제작하도록 한다.

서류판

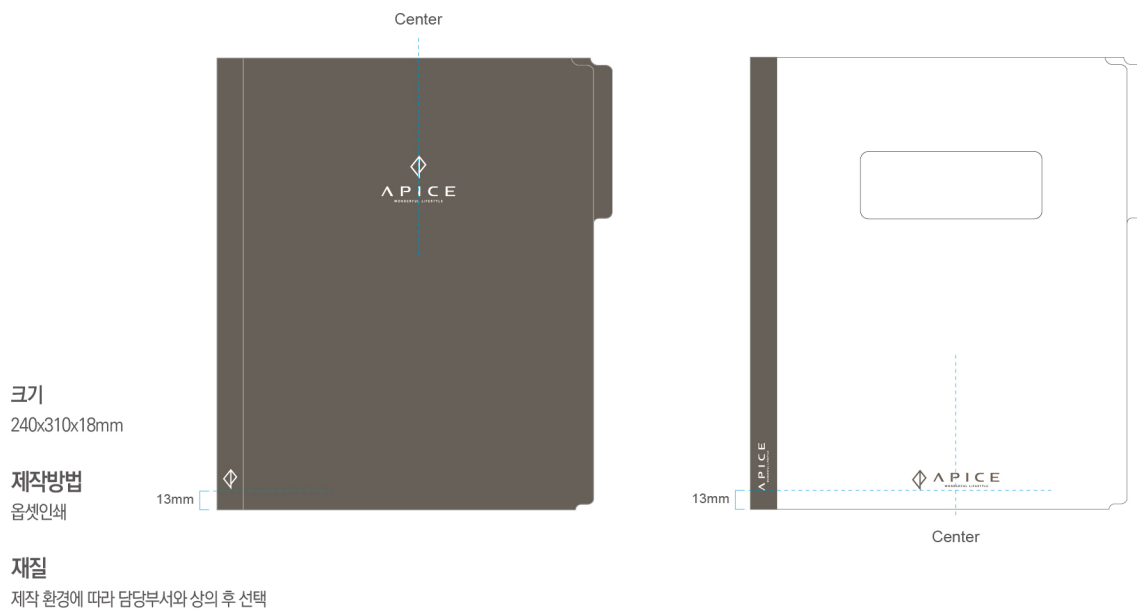

결재판은 각종 서류를 효율적으로 보관, 관리하기 위한 것으로 내용물의 식별이 용이하도록 별도로 필요한 기재사항을 표시한 후에 사용한다. 제작 시에는 본 항에 예시한 규정대로 규격 및 색상, 재질 등을 준수하여 제작하도록 한다.

결재판



크기
표준사이즈(A4기준)

제작방법
옵셋인쇄

재질
제작 환경에 따라 담당부서와 상의 후 선택

Center

Center

이메일 서명

이메일 서명은 대외적으로 APICE의 이미지를 형성하는 중요한 커뮤니케이션 매체이다. 주소 및 직책의 표기 내용이 많은 경우에는 글씨체의 크기, 장평, 자간을 조정해 사용할 수 있으나, 요소의 적용 위치는 변경할 수 없다.

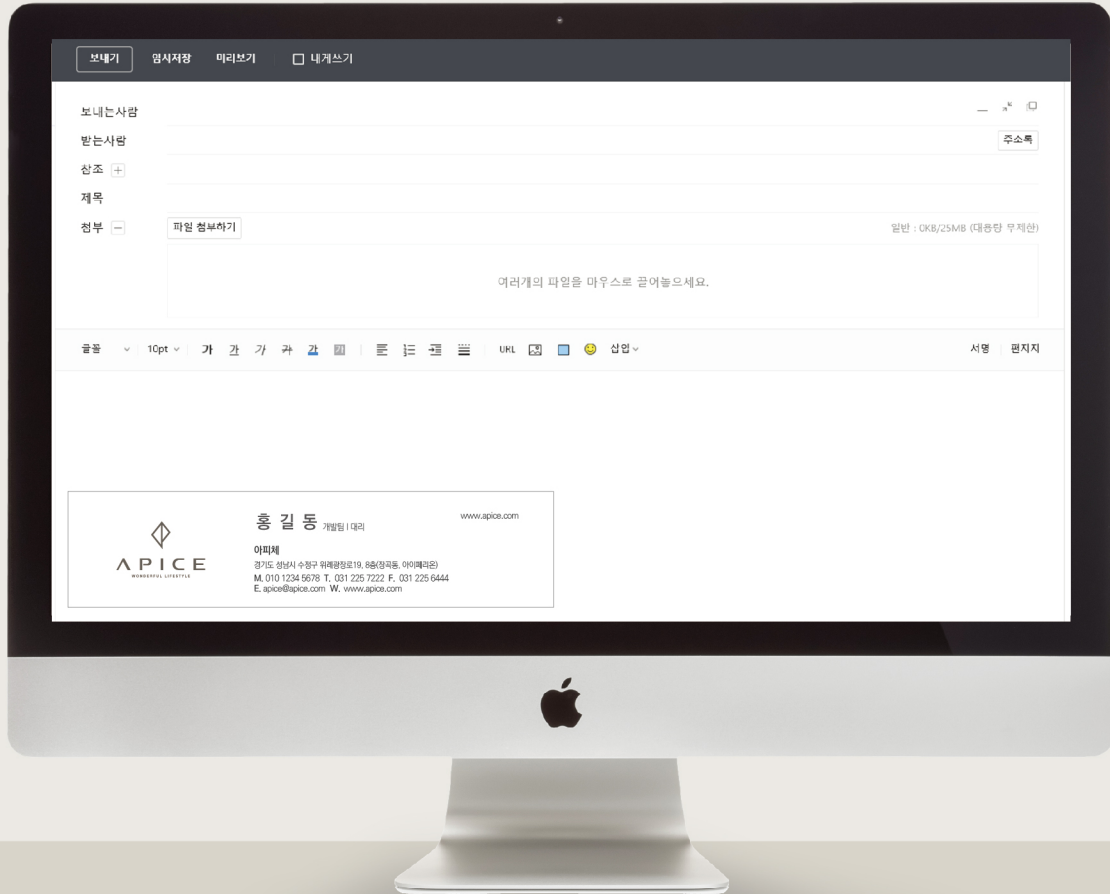

<p>홍길동 Gildong-Hong</p>	<p>개발팀 대리 R&D Team Assistant Manager</p>	 <p>APICE WONDERFUL LIFESTYLE</p>
<p>아피체 경기도 성남시 수정구 위례광장로19, 8층(정곡동, 아이퍼리온) M. 010 1234 5678 T. 031 225 7222 F. 031 225 6444 E. apice@apice.com W. www.apice.com</p>		

 <p>APICE WONDERFUL LIFESTYLE</p>	<p>홍길동 개발팀 대리</p>	<p>www.apice.com</p>
<p>아피체 경기도 성남시 수정구 위례광장로19, 8층(정곡동, 아이퍼리온) M. 010 1234 5678 T. 031 225 7222 F. 031 225 6444 E. apice@apice.com W. www.apice.com</p>		

명찰은 APICE의 소속임을 확인하는 기능을 한다. 제작 시 본 항에 예시한 규정에 준하여 제작 사용하며 크기 및 재질은 제작상황에 따라 조정이 가능하다.

명찰

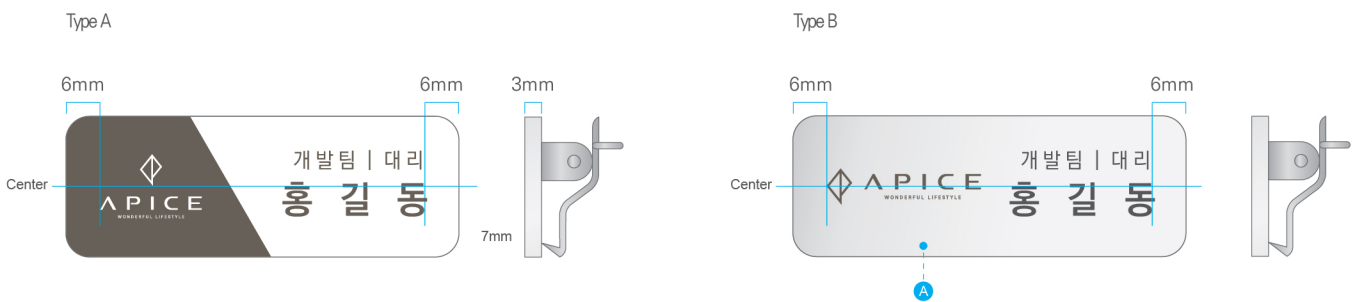

크기
70x25mm

재질
아크릴, 니켈

제작방법
옵셋인쇄
A 유광 Silver

배지(Badge)는 브랜드 로고를 통해 착용자의 소속이 정확하게 확인될 수 있도록 간결하면서도 세련된 디자인으로 제작한다. 심볼과 로고의 위치 및 이를 포함한 도안은 아래의 규정을 따르도록 한다.

배지

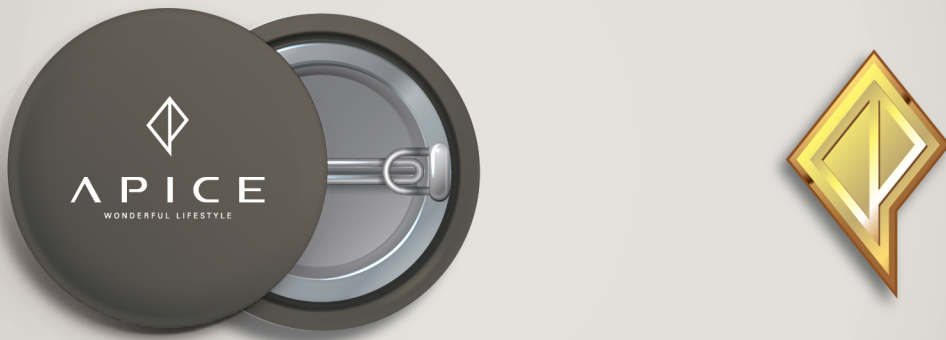

Type A



Type B



크기
표준사이즈

제작방법
옵셋인쇄

재질
아크릴, 니켈

쇼핑백은 용도에 따라 사이즈를 조절하여 제작할 수 있다. 제작 시 주어진 규격, 색상, 인쇄방법등 관련 규정을 반드시 준수하여 APICE의 통일된 이미지를 대내외적으로 잘 표현할 수 있도록 한다.

쇼핑백



크기
표준사이즈

제작방법
옵셋인쇄

재질
제작 환경에 따라 담당부서와 상의 후 선택

현판은 방문객 또는 외부인사의 접촉 및 사용빈도가 높은 요소이며 이미지 형성에 민감한 영향을 줄 수 있는 매체로 이미지 누적 효과가 최대한 발휘될 수 있도록 철저한 관리가 요구된다. 또한 사용 시 성격이나 용도에 따라 규격이나 컬러, 인쇄방법 등은 규정 범위 내에서 변경하여 제작할 수 있다.

현판



Type A



Type B



크기

표준사이즈

*제작 환경에 따라 해당부서를 통해 제작

제작방법

오프셋인쇄

아크릴 제작

층별안내 사인은 부서 및 장소의 정보가 명확하게 확인될 수 있도록 간결하면서도 세련된 디자인으로 제작한다. 심볼 및 각 정보의 표기는 아래의 규정을 따르도록 한다.

층별안내사인



크기
표준사이즈
*제작 환경에 따라 해당부서를 통해 제작

제작방법
옵셋인쇄
아크릴, 스틸 제작



종합안내사인은 방문객 또는 외부인사의 접촉 및 사용빈도가 높은 요소이며 이미지 형성에 민감한 영향을 줄 수 있는 매체로 이미지 누적효과가 최대한 발휘될 수 있도록 철저한 관리가 요구된다. 또한 사용시 성격이나 용도에 따라 규격이나 컬러, 인쇄방법 등은 규정 범위 내에서 변경하여 제작할 수 있다.

종합안내사인



크기
표준사이즈
*제작 환경에 따라 해당부서를 통해 제작

제작방법
옴셋인쇄
아크릴, 스틸 제작

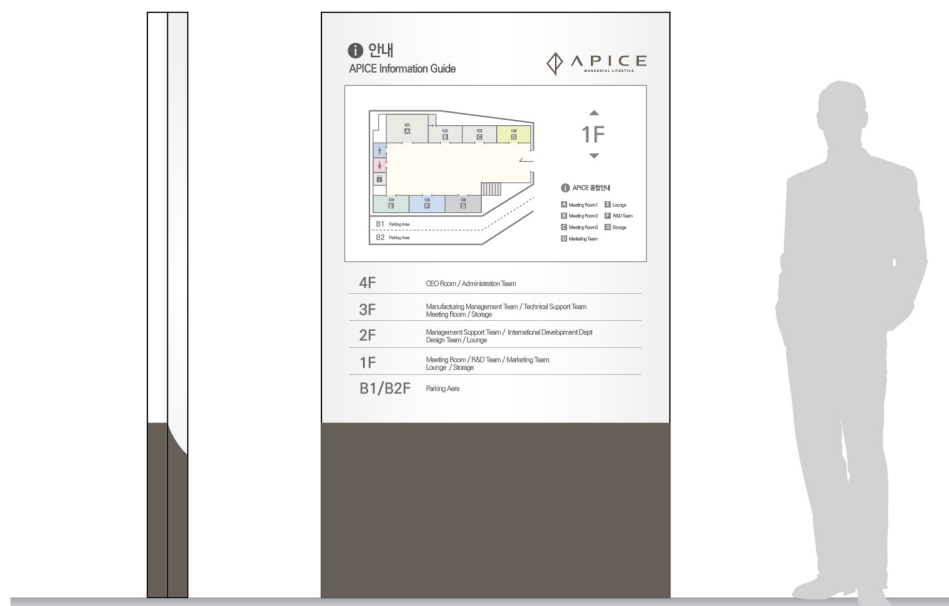

안내데스크은 현과의 주 출입구와 가까운 곳에 설치하여야 하며 방문객의 편의를 돕고 안내를 담당하는 곳이다. 부사인은 현장 상황에 따라 소재나 재로는 수정, 보완될 수 있으나 반드시 B. I. 관리부서와 협의하도록 하다.

안내데스크



크기

표준사이즈

*제작 환경에 따라 해당부서를 통해 제작

제작방법

오펜인쇄

아크릴 스티ل제작

차량은 이동 중 대중에게 노출되므로 브랜드의 일관된 이미지를 전달할 수 있는 중요한 매체이다. 차량은 동일 차종 중에서도 제작회사 및 년도에 따라 부분적으로 규격과 비례가 다르므로, 로고의 표시위치를 상하 좌우 조정할 수 있다. 다만 자간조정 및 조합방법의 변경을 금하며 워드마크나 시그니처는 공간규정에 따라 정확히 표기한다.

승용차



측면

전면

후면



크기
표준사이즈

제작방법
옵셋인쇄, 랩핑

재질
제작 환경에 따라 담당부서와 상의 후 선택

차량은 이동 중 대중에게 노출되므로 브랜드의 일관된 이미지를 전달할 수 있는 중요한 매체이다. 차량은 동일 차종 중에서도 제작회사 및 년도에 따라 부분적으로 규격과 비례가 다르므로, 로고의 표시위치를 상하 좌우 조정할 수 있다. 다만 자간조정 및 조합방법의 변경을 금하며 워드마크나 시그니처는 공간규정에 따라 정확히 표기한다.

승합차



측면

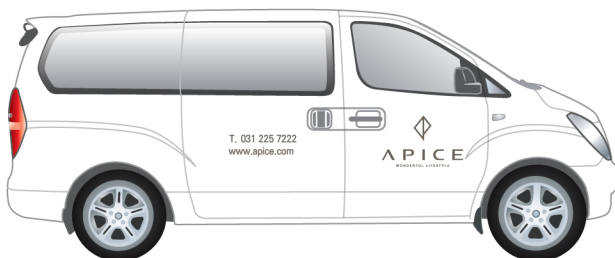

전면



후면



크기
표준사이즈

제작방법
옵셋인쇄, 랩핑

재질
제작 환경에 따라 담당부서와 상의 후 선택

유니폼은 APICE를 이미지를 시각적으로 전달하는 매우 중요한 요소이다. 대내적으로는 업무능률 향상과 일체감을 형성하고, 대외적으로는 APICE의 통일된 이미지를 전달하는 기능을 한다. 제작 시 본 항에 제시된 색상을 참고로 적당한 옷감을 선택하여 제작한다.

유니폼



Type A

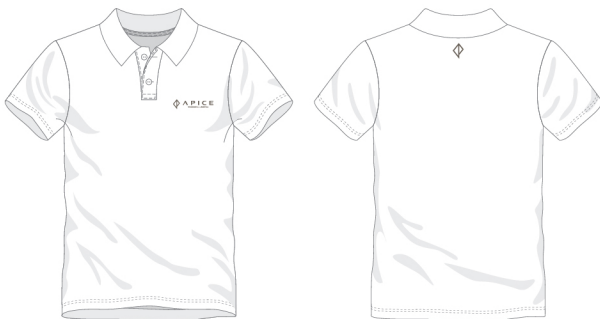

Type B



크기
S/M/L

제작방법
실크인쇄, 자수

재질
면(Cotton)
제작 환경에 따라 담당부서와 상의 후 선택

안전모는 방문객 또는 외부인사의 접촉 및 사용빈도가 높은 요소이며 이미지 형성에 민감한 영향을 줄 수 있는 매체로 이미지 누적 효과가 최대한 발휘될 수 있도록 철저한 관리가 요구된다. 또한 사용 시 성격이나 용도에 따라 규격이나 컬러, 인쇄방법 등은 규정 범위 내에서 변경하여 제작할 수 있다.

안전모



전면



측면



크기
표준사이즈

재질
제작 환경에 따라 담당부서와 상의 후 선택



APICE Brand Identity Graphic Standards

발행일 2019. 10
발행처 **NOTSUN Group**®
디자인총괄 주식회사 낯선 브랜드개발팀

본 매뉴얼에 수록된 내용을 무단으로 복제하는 행위는 지적재산권 및 저작권법에 위배되어 민사/ 형사상 처벌을 받으실 수 있으므로 APICE의 공식적인 허가없이 무단사용 및 복제하는 것을 금합니다.